

1. Kundendaten (bitte vollständig und in Blockschrift ausfüllen)

Name
Vorname
Straße, Hausnummer
PLZ/Ort
Mobilnummer für Rückfragen:
E-Mail:

2. Produktauswahl

Hiermit bestelle ich die Zusatzoption komTV

komTV zu 5,00 €/Monat

Ab wann? (TT.MM.JJJJ) _____

Für komTV benötigen Sie mindestens den Tarif komDSL 30.000 oder höherwertig
Hiermit möchte ich in folgenden Tarif wechseln

komDSL 30.000 komDSL 50.000 ⁽¹⁾ komDSL 100.000 ⁽²⁾

Die Mindestvertragslaufzeit beträgt 24 Monate.

(1) wenn technisch möglich

(2) wenn technisch möglich und FTTB-H Anschluss vorhanden

3. optionale Dienstleistungen

Es wird an jedem TV-Gerät ein IPTV-Receiver benötigt, welcher jeweils mit einem LAN-Kabel mit der FRITZ!Box verbunden werden muss

IPTV Receiver (Techni-Star K2 ISIO IPTV)	__ Stück kaufen á 149,00 €	__ Stück mieten á 4,99 €/Monat
<input type="checkbox"/> Montage durch Monteur der GWW für 71,40 € (brutto)		
<input type="checkbox"/> Selbstinstallation durch Kunde		
Seniorenfernbedienung	__ Stück kaufen á 16,99 €	
Versandkosten Zubehör	6,95 €	<input type="checkbox"/>
Selbstabholung bei den Gemeindewerken	0,00 €	<input type="checkbox"/>

Widerrufsbelehrung

Widerrufsrecht

Sie haben das Recht, binnen vierzehn Tagen ohne Angabe von Gründen diesen Vertrag zu widerrufen. Die Widerrufsfrist beträgt vierzehn Tage ab dem Tag, an dem Sie oder ein von Ihnen benannter Dritter, der nicht der Beförderer ist, die Waren in Besitz genommen haben bzw. hat. Um Ihr Widerrufsrecht auszuüben, müssen Sie uns mittels einer eindeutigen Erklärung (z.B. ein mit der Post versandter Brief, Telefax oder E-Mail) über Ihren Entschluss, diesen Vertrag zu widerrufen, informieren. Sie können dafür das beigefügte Muster-Widerrufsformular verwenden, das jedoch nicht vorgeschrieben ist. Zur Wahrung der Widerrufsfrist reicht es aus, dass Sie die Mitteilung über die Ausübung des Widerrufsrechts vor Ablauf der Widerrufsfrist absenden. Der Widerruf ist zu richten an: Gemeindewerke Wendelstein Breitband GmbH, Nürnberger Straße 5, 90530 Wendelstein

Folgen des Widerrufs

Wenn Sie diesen Vertrag widerrufen, haben wir Ihnen alle Zahlungen, die wir von Ihnen erhalten haben, einschließlich der Lieferkosten (mit Ausnahme der zusätzlichen Kosten, die sich daraus ergeben, dass Sie eine andere Art der Lieferung als die von uns angebotene, günstigste Standardlieferung gewählt haben), unverzüglich und spätestens binnen vierzehn Tagen ab dem Tag zurückzuzahlen, an dem die Mitteilung über Ihren Widerruf dieses Vertrages bei uns eingegangen ist. Für diese Rückzahlung verwenden wir dasselbe Zahlungsmittel, das Sie bei der ursprünglichen Transaktion eingesetzt haben, es sei denn, mit Ihnen wurde ausdrücklich etwas anderes vereinbart; in keinem Fall werden Ihnen wegen dieser Rückzahlung Entgelte berechnet. Wir können die Rückzahlung verweigern, bis wir die Waren wieder zurückerhalten haben oder bis Sie den Nachweis erbracht haben, dass Sie die Waren zurückgesandt haben, je nachdem, welches der frühere Zeitpunkt ist. Sie haben die Waren unverzüglich und in jedem Fall spätestens binnen vierzehn Tagen ab dem Tag, an dem Sie uns über den Widerruf dieses Vertrages unterrichten, an Gemeindewerke Wendelstein Breitband GmbH, Nürnberger Straße 5, 90530 Wendelstein zurückzusenden oder zu übergeben. Die Frist ist gewahrt, wenn Sie die Waren vor Ablauf der Frist von vierzehn Tagen absenden. Sie tragen die unmittelbaren Kosten der Rücksendung der Waren. Sie müssen für einen etwaigen Wertverlust der Waren nur aufkommen, wenn dieser Wertverlust auf einen zur Prüfung der Beschaffenheit, Eigenschaften und Funktionsweise der Waren nicht notwendigen Umgang mit Ihnen zurückzuführen ist.

Bitte beachten Sie, dass diese Zusatzvereinbarung ausschließlich in Verbindung mit dem Auftrag komDSL abgeschlossen werden kann. Für diese Zusatzvereinbarung gelten die beigefügten Allgemeinen Geschäftsbedingungen komTV.

Die Preise verstehen sich als Endkundenpreise in Euro inkl. gesetzl. Mehrwertsteuer (19%) und gelten bis auf Widerruf. Änderungen und Irrtümer vorbehalten.

Ort, Datum

Unterschrift

X

1. Hausverkabelung

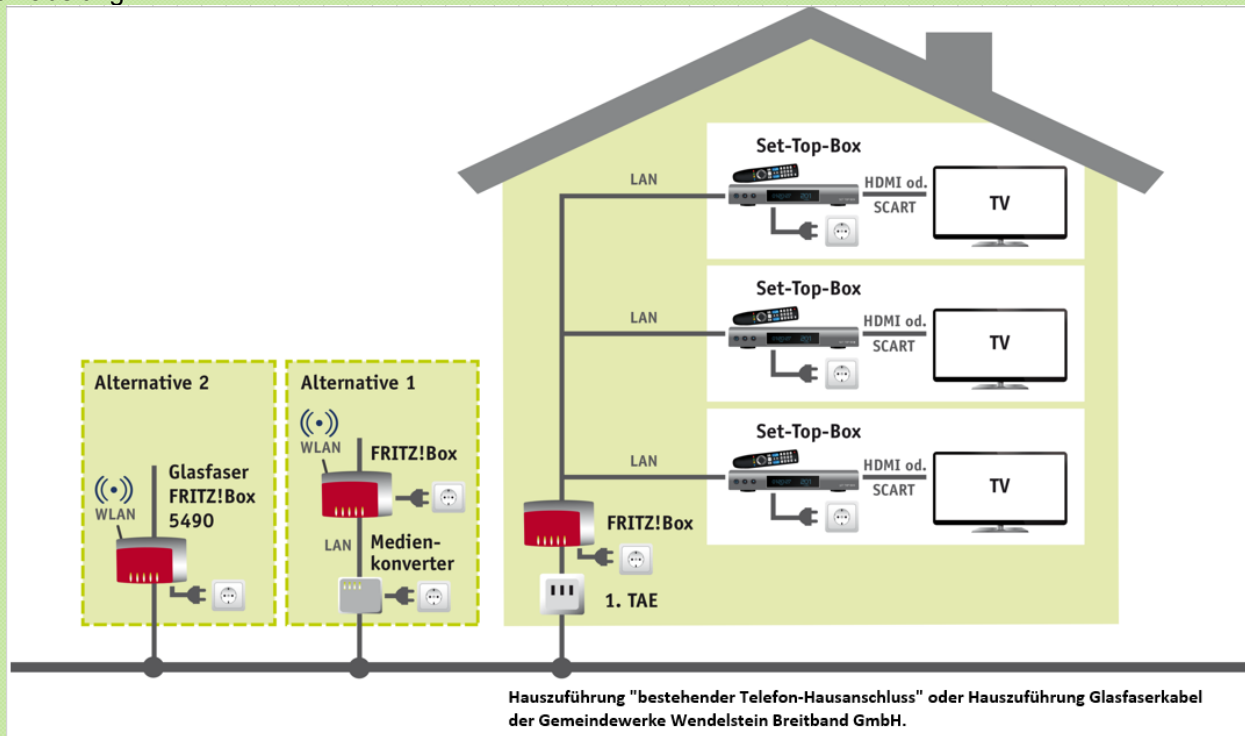

2. Es gelten folgende Voraussetzungen für Bandbreiten je Anzahl TV-Geräte:

	1 IPTV-Receiver/TV	2 IPTV-Receiver/TV	3 IPTV-Receiver/TV
komD SL 8.000	x	x	x
komD SL 16.000	x	x	x
komD SL 30.000	✓	x	x
komD SL 50.000	✓	✓	x
komDSL 100.000	✓	✓	✓
komDSL 200.000	✓	✓	✓

3. Technische Informationen IPTV-Receiver



Hersteller	TechniSat	Sonstige Funktionen/Features	hbbTV
Bezeichnung	TechniStar K2 ISIO	USB 2.0	2x
Anschlüsse		CI+Schacht	1x
RJ45-Uplink	✓	Fernbedienung	Standard enthalten, Optional: Senioren-Fernbedienung
WLAN-Uplink	✓ (über WLAN-Stick)	UPnP	✓
HDMI-Anschlüsse	2x	PVR	✓
Scart-Anschlüsse	1x	Time Shift	✓
Koax-Anschlüsse (Cable)	1x (IN)	EPG	SiehFernInfo
Smartcard-Einschub	✓	Zusatzinhalte	watchmi: Spartensender, Mediatheken
Aufnahmefunktion	✓ DVRready per USB-Schnittstelle	Internetfunktionalität	✓

Leistungsbeschreibung komTV

1. Leistungen

Die Gemeindegewerke Wendelstein Breitband GmbH (im Folgenden GWW genannt) erbringt durch die eingetragene Marke komTV bei entsprechender Beauftragung im Rahmen der bestehenden technischen und betrieblichen Möglichkeiten die folgenden Leistungen:

komTV ermöglicht den Empfang digitaler TV-Sender über den komDSL-Internet-Anschluss sowie Zugang zu Inhalten von ausgewählten Drittanbietern (z.B. Mediatheken, Online-Videotheken) über den gegen Entgelt erworbenen IPTV-Receiver der Firma TechniSat (siehe Ziffer 5).

komTV bietet eine aktuelle und ausführliche Programmübersicht (EPG = Electronic Program Guide). Die Programmvorschau erstreckt sich auf bis zu sieben Tage. Über den Electronic Program Guide kann außerdem ein Timer und die Aufnahmefunktion aktiviert werden. Mit dem Dienst watchmi-Themenkanäle können Sie internetbasierte Video-Inhalte aus verschiedenen Kategorien wie Wissen & Technik, Sport, Autos, Lifestyle oder Reisen empfangen. Weitere IPTV-Receiver werden dem Kunden optional gegen gesondertes Entgelt zur Verfügung gestellt.

Die jeweils aktuelle Senderliste können Sie unter www.komdsl.de/komtv/ einsehen.

Die Mindestvertragslaufzeit beträgt 24 Monate.

2. Voraussetzungen

Voraussetzung für eine störungsfreie Nutzung von komTV ist eine im Downstream verfügbare Übertragungsgeschwindigkeit von mindestens 30 Mbit/s am Hausanschluss/Router und mindestens 16 Mbit/s an jedem Empfangsgerät (TV, PC, Tablet).

Wir empfehlen für eine störungsfreie Nutzung die direkte Verkabelung per LAN-Kabel (CAT 5, CAT 7). Von der Nutzung per PLC (Powerline Adapter), D-LAN und W-LAN wird abgeraten, da die oben genannte Bandbreitenvoraussetzung erfüllt sein muss. Diese Sicherstellung obliegt dem Kunden und wird nicht durch den Anbieter verantwortet. Sollte die Einrichtung trotzdem per PLC (Powerline Adapter), D-LAN und W-LAN erfolgen, kann GWW in diesem Fall keinen technischen Support gewährleisten. Für die garantierte Funktion und Vermeidung von Fehlerquellen muss außerdem eine einwandfreie Inhouse-Verkabelung gegeben sein.

3. Monatliches Entgelt und Rechnungsstellung

Das monatliche Entgelt beträgt 5,-€ brutto (inkl. Umsatzsteuer i.H.v. derzeit 19%, bei Änderungen der gesetzlichen Höhe der Umsatzsteuer gilt Ziff. 3.1 der Ergänzenden Allgemeinen Geschäftsbedingungen für komTV). Die Rechnungsstellung erfolgt zusammen mit dem Abrechnungszyklus des komDSL-Vertrages.

4. Erwerb von Pay-TV-Inhalten

Die Nutzung und der Erwerb von Pay-TV-Paketen beim jeweiligen Inhalteanbieter (z.B. Sky, HD+) ist aufgrund der integrierten Schnittstelle CI+ im Empfangsgerät möglich. Verträge mit Sky Deutschland Fernsehen GmbH & Co. KG sind direkt mit dem Unternehmen abzuschließen. Hierbei ist anzugeben, dass eine sogenannte Sat PKN-Karte benötigt wird.

5. IPTV-Empfangsgerät

Über den IPTV-Receiver können Sendungen auf einem Fernsehgerät mit HDMI-Schnittstelle oder SCART-Anschluss wiedergegeben werden. Das Aufzeichnen und zeitversetzte Wiedergeben von TV-Sendungen über ein externes USB-Speichermedium ist möglich. Mit Hilfe der im IPTV-Receiver integrierten MyTechniSat App lassen sich nicht nur kompatible Geräte direkt über den Touchscreen eines Smartphones oder Tablets steuern, sondern es können auch im Gerät vorhandene Programmdateien und Timer mobil über das Internet eingesehen und über ein Touch-Interface verwaltet werden. Zusätzlich stellt MyTechniSat Multimedia-Funktionen bereit.

Allgemeine Geschäftsbedingungen komTV

1. Geltungsbereich

1.1 Die Gemeindegewerke Wendelstein Breitband GmbH (im Folgenden GWW genannt) erbringt die Leistung unter der eingetragenen Marke komTV zu den folgenden Bedingungen:

Alle Leistungen erfolgen nach den zwischen den Vertragspartnern getroffenen Vereinbarungen, insbesondere der vertraglichen Leistungsbeschreibung, der Preisliste, den Datenschutzhinweisen sowie den nachfolgenden Ergänzenden Allgemeinen Geschäftsbedingungen. Die Allgemeinen Geschäftsbedingungen von komDSL gelten für das Produkt komTV soweit sie die notwendige Voraussetzung eines komDSL-Anschlusses betreffen.

1.2 Geschäftsbedingungen des Kunden werden nicht Vertragsbestandteil.

1.3 Der Kunde kann die Rechte und Pflichten aus diesem Vertrag nur mit schriftlicher Zustimmung von GWW auf einen Dritten übertragen.

1.4 GWW ist berechtigt, sich bei der Leistungserbringung Dritter zu bedienen. Für das Verhalten Dritter haftet GWW wie für eigenes Handeln.

2. Leistungsumfang

2.1 Voraussetzung für die Nutzung von komTV ist ein ausschließlich von komDSL bereitgestellter IPTV-fähiger Internet-Anschluss mit einer real verfügbaren Bandbreite von mindestens 30 Mbit/s am IPTV-Receiver und mindestens 16 Mbit/s an jedem Empfangsgerät im Download, ein geeigneter Media Receiver (sog. IPTV-Receiver) sowie ein geeignetes TV-Endgerät mit HDMI-Anschluss. komTV kann nicht in Kombination mit einem Internetanschluss eines Drittanbieters genutzt werden.

2.2 Der Abschluss eines Vertrages über komTV entbindet den Kunden nicht von der Abführung der auf ihn entfallenen Rundfunkbeiträge an den "ARD ZDF Deutschlandradio Beitragsservice" (früher: GEZ).

2.3 Der Umfang der vertraglichen Leistungen ergibt sich aus den getroffenen Vereinbarungen und der Leistungsbeschreibung komTV. GWW übergibt am Hausübergabepunkt (HÜP) Rundfunksignale für die Hör- und Fernsehprogramme sowie - sofern vertraglich vereinbart - Pay-TV-Programme und weitere Mediendienste.

2.4 GWW gewährt dem Kunden Zugang zu Inhalten von ausgewählten Drittanbietern (z.B. Pay-TV-Angebote, Mediatheken, VoD-Diensten bspw. Online-Vidiotheken, Hörfunkprogramme, weitere verschiedene Mediendienste) über den IPTV-Receiver. Ein Nutzungsvertrag bzgl. der Inhalte dieser Drittanbieter kommt allein zwischen dem Kunden und dem Drittanbieter zustande. GWW hat auf den Inhalt der Drittanbieter keinen Einfluss. Die Verfügbarkeit der Drittangebote unterliegt einer laufenden Entwicklung, auf die GWW selbst keinen Einfluss hat. GWW schuldet nur den Zugang zu verfügbaren Angeboten über den IPTV-Receiver.

2.5 GWW behält sich vor, das Programmangebot, die Programmbelegung sowie die Nutzung der einzelnen Kanäle zu ergänzen, zu erweitern, zu kürzen oder in sonstiger Weise zu verändern. Bei Einstellungen eines Senderbetriebes kann es zu unangekündigten Kürzungen des Programmangebotes kommen. In diesem Fall wird sich GWW um gleichwertigen Programmersatz bemühen. GWW hat keinen Einfluss auf die Programminhalte und Sendezeiten. Die Auswahl und die Anzahl der Sender werden von GWW festgelegt und können sich ändern. Bei einem wesentlichen Wegfall von Programmen wird sich GWW um gleichwertigen Programmersatz bemühen. GWW behält sich vor, die Kanalbelegung bei technischem Anpassungsbedarf zu verändern.

2.6 Sofern GWW eigene weitere TV-Optionen (z.B. TV-Pakete) anbietet, erfolgt die Nutzung durch den Kunden nur gegen ein gesondertes Entgelt gemäß den jeweils gültigen Preislisten.

3. Änderung von Preislisten, AGB und Leistungsbeschreibung

3.1 Der Preis wird an die jeweils gültige gesetzliche Umsatzsteuer (derzeit i.H.v. 19%) entsprechend angepasst.

3.2 GWW ist ferner berechtigt, die technische Realisierung der Signallieferung jederzeit zu ändern, sofern dies für den Kunden nicht mit Mehrkosten verbunden ist und die neue Signalisierung den Kunden objektiv nicht schlechter stellt, bzw. gleichwertige oder höherwertige Leistungen bieten.

4. Pflichten und Obliegenheiten des Kunden bei allen vertraglichen Leistungen

4.1 Die von GWW zur Verfügung gestellten Inhalte (insbesondere TV- und Videoinhalte sowie Radioinhalte) dürfen nicht für gewerbliche Zwecke verwendet oder öffentlich wiedergegeben oder zugänglich gemacht werden (z.B. nicht in Gaststätten, Hotels oder Krankenhäusern).

4.2 Es ist nicht gestattet, die von GWW zur Verfügung gestellten Inhalte oder Teile derselben außerhalb des nach diesem Vertrag gestatteten privaten Gebrauchs zu bearbeiten, zu vervielfältigen, zu verbreiten, öffentlich wiederzugeben, mit ihnen zu werben oder sie sonst zu nutzen, es sei denn, GWW hat dies zuvor ausdrücklich durch schriftliche Zustimmung gestattet.

4.3 Der Kunde hat GWW unverzüglich jede Änderung seines Namens, seiner Firma, seines Wohn- bzw. Geschäftssitzes, seiner Rechnungsanschrift, seiner Bankverbindung mitzuteilen, sofern diese Daten für die Inanspruchnahme und Erbringung der Leistungen nach diesem Vertrag erforderlich sind.

4.4 Der Kunde hat die Obliegenheit, seine eigenen technischen Einrichtungen und Datenbestände gegen schadenstiftende Daten von außen durch angemessene Sicherheitsmaßnahmen zu schützen.

4.5 Der Kunde hat persönliche Zugangsdaten (wie Kennwort/Passwort/PIN) geheim zu halten. Er hat diese unverzüglich zu ändern, falls Vermutung besteht, dass unberechtigte Personen davon Kenntnis erlangt haben. Dem Kunden ist es nicht gestattet, personenbezogene Daten (bspw. seinen Vor- und Familiennamen oder den seiner Familienangehörigen bzw. Mitbewohner etc.) als Zugangsdaten zu verwenden. Der Kunde, der sich über ein Altersverifikationssystem für Erwachsenenangebote angemeldet hat, hat sicher zu stellen, dass die Inhalte Minderjährigen nicht zugänglich sind.

4.6 Werden Dritte durch eine unzulässige Nutzung der vertraglichen Dienstleistungen geschädigt, hat der Kunde GWW von hieraus resultierenden Ansprüchen Dritter freizustellen, soweit der Kunde diese Nutzung zu vertreten hat.

5. Kündigung

5.1 Verträge mit vereinbarter Mindestlaufzeit können von beiden Seiten mit einer Frist von 3 Monaten, erstmals zum Ablauf der Mindestlaufzeit, ordentlich gekündigt werden. Ziff. 5.3 dieser Ergänzenden Allgemeinen Geschäftsbedingungen bleibt hiervon unberührt. Wird der Vertrag nicht fristgerecht gekündigt, verlängert er sich unter der Bedingung von Ziff. 5.3 dieser Ergänzenden Allgemeinen Geschäftsbedingungen jeweils um ein weiteres Jahr. Soweit der Kunde nach Maßgabe von Ziff. 2.6 von GWW+ eigene weitere TV-Optionen (z.B. TV-Pakete), die nicht Angebote Dritter sind, gebucht hat, können diese TV-Optionen von beiden Seiten jederzeit unter Einhaltung einer Kündigungsfrist von 6 Wochen gekündigt werden. Das Recht zur außerordentlichen Kündigung bleibt unberührt.

5.2 Kündigt GWW den Vertrag aus einem wichtigen Grund, den der Kunde zu vertreten hat, so kann GWW vom Kunden die Summe der monatlichen Entgelte verlangen, die bis zum Zeitpunkt der ordentlichen Beendigung des Vertragsverhältnisses (Restvertragslaufzeit) ansonsten angefallen wären. Beiden Seiten bleibt das Recht vorbehalten nachzuweisen, dass der Schaden in Wirklichkeit niedriger oder höher ist.

5.3 Der Vertrag endet stets automatisch, wenn der Vertrag über komDSL, gleich aus welchem Grund, endet (z.B. Kündigung, Widerruf etc.).

5.4 Zieht der Kunde von der Adresse des Anschlusses fort, berechtigt dies zu einer vorzeitigen Kündigung des Vertrages nur dann, wenn GWW die vertraglich geschuldete Leistung am neuen Wohnort nicht erbringen kann. Die Kündigungsfrist beträgt in diesem Fall 3 Monate. Andernfalls wird der Vertrag an den neuen Wohnort des Kunden ohne Änderung der Vertragslaufzeit und der sonstigen Vertragsinhalte fortgesetzt. GWW kann ein angemessenes Entgelt für den durch den Umzug entstandenen Aufwand verlangen, welches der gültigen Preisliste zu entnehmen ist.

6. Datenschutz

6.1 Hinsichtlich des Datenschutzes finden die gesetzlichen Bestimmungen, insbesondere das Bundesdatenschutzgesetz (BDSG) sowie der Rundfunkstaatsvertrag Anwendung.

7. Haftung

7.1 Für Sachschäden haftet GWW nur bei Vorsatz, grober Fahrlässigkeit und der vorsätzlichen oder fahrlässigen Verletzung von Vertragspflichten, deren Erfüllung die ordnungsgemäße Durchführung des Vertrages überhaupt erst ermöglicht und auf deren Einhaltung der Vertragspartner regelmäßig vertrauen darf (wesentliche Vertragspflichten); trifft GWW hierbei nur einfache Fahrlässigkeit, ist die Höhe des Schadensersatzes auf den typischerweise vorhersehbaren Schaden begrenzt. Die gleichen Haftungsbeschränkungen gelten für Vermögensschäden außerhalb der Erbringung von Telekommunikationsdiensten für die Öffentlichkeit.

7.2. GWW haftet für Schäden aufgrund von Mängeln der an den Kunden überlassenen Sachen, auch wenn die Mängel bereits bei Vertragsschluss vorhanden waren, nur bei Vorsatz oder Fahrlässigkeit, sofern GWW nicht eine Garantie übernommen hat.

7.3 Die Haftung für Schäden aus der schuldhaften Verletzung des Lebens, des Körpers oder der Gesundheit und die Haftung aus Garantien sowie nach dem Produkthaftungsgesetz bleibt unberührt.

7.4 Im Falle höherer Gewalt ist GWW von der Leistungserbringung befreit, solange und soweit die Leistungsverhinderung anhält. Höhere Gewalt ist insbesondere auch die Störung von Gateways durch TK-Netze, die nicht in der Verfügungsgewalt der GWW stehen.

7.5 Die gesetzlichen Haftungsbeschränkungen zugunsten von Anbietern von Telekommunikationsdiensten für die Öffentlichkeit bleiben unberührt.

Widerrufsformular

(Wenn Sie den Vertrag widerrufen wollen, dann füllen Sie bitte dieses Formular aus und senden Sie es zurück)

An:

Gemeindewerke Wendelstein Breitband GmbH
Nürnberger Straße 5
90530 Wendelstein

Fax: 09129/401-280

Info.gemeindewerke@wendelstein.de

Hiermit widerrufe(n) ich/wir (*) den von mir/uns (*) abgeschlossenen Vertrag über den Kauf der folgenden Waren (*) die Erbringung der folgenden Dienstleistung (*):

Bestellt am (*)/erhalten am (*):

- Name des/der Verbraucher(s):

- Anschrift des/der Verbraucher(s):

(*) unzutreffendes streichen

Ort, Datum

Unterschrift